

TEFAL®

TE MINDENRE GONDOLSZ



AVANTI KENYÉRPIRÍTÓ
8747, 8757

HASZNÁLATI ÚTMUTATÓ

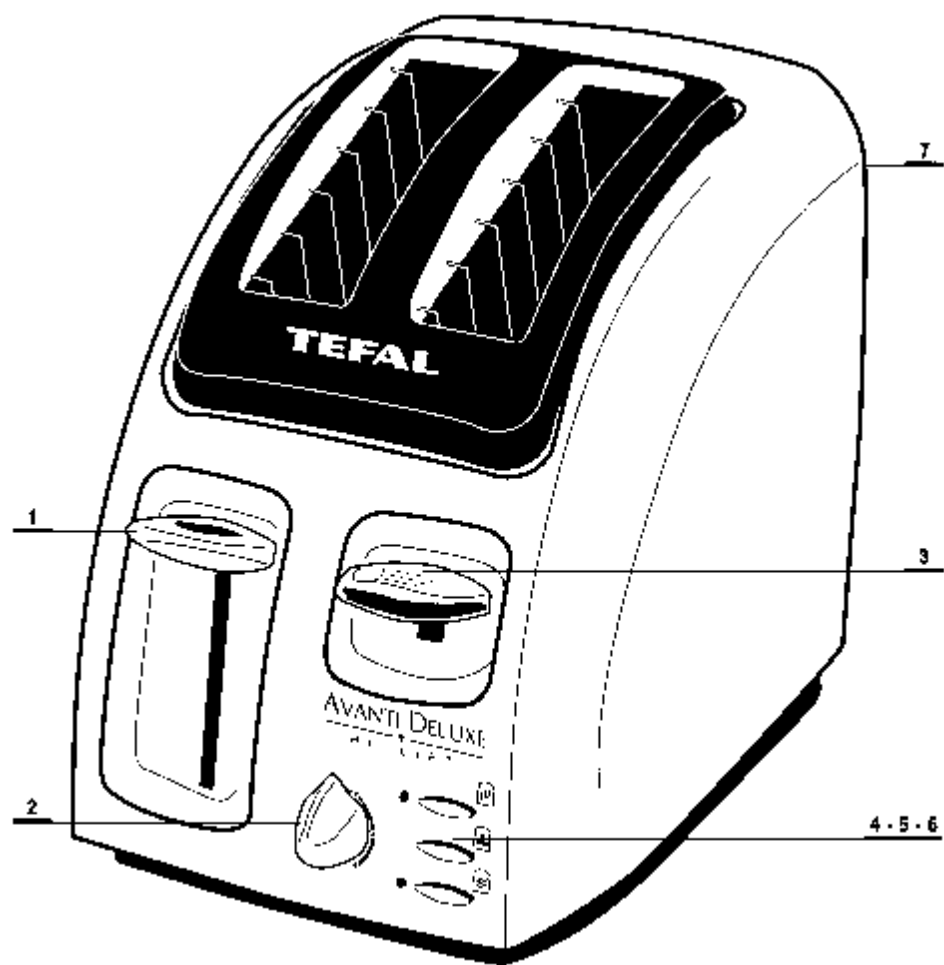

A készülék bemutatása

1. Kezelő emelő
2. Pirítási fokozat beállító (6 fokozat)
3. Kidobógomb
4. Újramelegítő gomb (modelltől függően)
5. Stop
6. Kiolvasztó funkció (modelltől függően)
7. Fogantyú

Első üzembe helyezés előtt

- Csomagolja ki a készüléket és távolítsa el az esetleges címkéket.
- A kenyérpirító csomagolóanyag újra felhasználható, hasznos lehet, amennyiben el kell vinnie készülékét a szervizbe.
- Olvassa el gondosan a használati utasítást és kövesse az előírásokat.

Használati utasítás

- Az Ön kenyérpirítója 3,5 cm-es vastagságig mindenfajta kenyeret: fehérkenyeret, parasztkenyeret, szeletelt kenyeret pirít.
- A kezelő emelő fent, a készülék jobboldalán található.
- A 6 fokozatú termosztát a készülék elülső oldalán van elhelyezve.

Üzemeltetés

- Ellenőrizze, hogy a morzsafiók jól van-e rögzítve a készülék alatt, vagy hogy megfelelően helyezkedik-e el a házban.
- Tekerje le a hálózati csatlakozó zsinórt és csatlakoztassa a készüléket.

A termosztát beállítása – 1. ábra

- A termosztátot a mindenkor elvárt kenyérfajtától és a szelet vastagságától függően állítsa be a kívánt fokozatra:

1-2 egészen gyengén pirítva, 3 gyengén pirítva, 4-5 pirítva, 6 nagyon pirítva, mélyhűtött kenyérhez is alkalmas.

- Néhány kísérlet után megfelelően kitapasztalhatja a beállítási lehetőségeket. Azt tanácsoljuk, hogy amennyiben nem teljes terheléssel használja a kenyérpirítót, állítsa a termosztátot valamivel alacsonyabb fokozatra.



A kenyérszeletek behelyezése

- A kenyérszeleteket egymás mellé helyezze a kenyérpirító nyílásába, miközben az emelő kezelő felső állásban van. A kenyérszeletek ne fedjék át egymást.
- Amennyiben nem használja ki a teljes töltési felületet, ajánlatos a kenyérszeleteket lehetőség szerint egyenletesen középre helyezni.

Bekapcsolás

- Nyomja le az emelő kezelőjét. Ez az alsó állásban rögzül. A tartórostélyok automatikusan alkalmazkodnak a mindenkori szeletvastagsághoz és a szeletet a fűtőelemek között középen tartják.
- Az elektronikus kivitelnél az emelő kezelője akkor rögzül az alsó állásban, ha a készülék csatlakoztatva van.
- Előfordulhat, hogy ezt a funkciót egy idő után a készülék belsejében lévő morzsák, vagy por előnytelenül befolyásolják. Ebben az esetben elegendő az emelőt néhányszor le-fel mozgatni és a rögzülést így elérni.
- A kenyérszeletek ne legyenek nagyobbak a kenyérpíró nyílásánál, mert a kiálló rész nem fog megpirulni.



Kikapcsolás

- A pirítási folyamat befejeződése után az emelő kezelője önállóan kioldódik, a kenyérszeletek felemelkednek és a készülék kikapcsol.
- A kenyérpíró el van látva egy Hi-lift rendszerrel, amely megkönnyíti a kenyérszeletek kivételét. - **2. ábra**
 - Amennyiben az Ön készüléke el van látva „STOP”, „EJECT” vagy „CANCEL” funkcióval, a pirítási folyamatot bármikor félbeszakíthatja:
 - az „EJECT” gomb megnyomásával,
 - a termosztát „EJECT”, „STOP” vagy „CANCEL” helyzetbe állításával -**3. ábra**.



- Ha az Ön készüléke nincs ellátva a „STOP”, „EJECT” vagy „CANCEL” funkcióval, a pirítási folyamatot ennek ellenére megszakíthatja, ha úgy véli, hogy a kenyér már elkészült.
- Amennyiben a kenyérszeletek a rostélyok között bent ragadnak, húzza ki a csatlakozót a hálózathoz, várjon míg a készülék lehűl mielőtt a szeleteket kivenné. Ehhez ne használjon fémeszközöket (kanál, kés...).
- Amennyiben mazsolás zsemlelét kíván pirítani, jobb, ajánlott eltávolítani a külső mazsolaszemeket, mert azok a készülékbe kerülhetnek és károsíthatják azt.

Delux Modell - Speciális Funkciói

Felmelgítés

- A pirítós újramelegítéséhez tegye a kenyeret a pirítóba és nyomja meg a „reheat” gombot.
- A toaster a beállított fokozattól függetlenül felmelegszik.
- A pirítási folyamat végén a kenyér automatikusan felemelkedik és a kenyérpíró kikapcsol.

Kiolvasztás

- Ha fagyasztoóban tárolt kenyeret kíván pirítani, állítsa be a szabályzót a kívánt pirítási fokozatra (1-6). Kapcsolja be a kenyérpírót és egyben nyomja meg a „Frozen” gombot.
- A pirítási idő automatikusan kerül beállításra.
- A pirítási folyamat végén a kenyér automatikusan felemelkedik és a kenyérpíró kikapcsol.

Stop/Cancel

- A „Stop/Cancel” gomb benyomásával a pirítási folyamat bármikor megállítható.
- Ilyenkor a kenyér automatikusan felemelkedik és a kenyérpíró kikapcsol.



Zsemlepirító feltét (modelltől függően)

Bemutató (5. ábra)

1. Zsemlepirító feltét
2. Bekapcsoló gomb
3. Píritási fokozat beállító



A zsemlepirító feltét használata

- Tekerje le teljesen az elektromos vezetékét és csatlakoztassa a készüléket.
- Helyezze fel a készülékre a zsemlepirító feltétet.
- Állítsa a píritási fokozatot a kívánt szintre (maximum 3-as fokozat).
- Helyezze a péksüteményt a zsemlepirító feltételre.
- Kapcsolja be a készüléket a bal oldali bekapcsoló gombbal.
- A péksütemények elkészülnek, amint a kenyérpíritó automatikusan kikapcsol.

Figyelem!

- Soha ne tegyen péksüteményt közvetlenül a kenyérpíritóra!
- Soha ne tegyen fagyott élelmiszert a kenyérpíritó tetjére kiolvasztási céllal!
- Egyidőben ne használja a zsemlepirító feltétet és a kenyérpíritó funkciót.

Karbantartás és tisztítás (6,7,8. ábra)

- Minden tisztítás előtt húzza ki a hálózati csatlakozót és hagyja a készüléket lehűlni.
- A morzsafiók kivételét követően tartsa a készüléket nyílásával lefelé, hogy a fűtőelemek között található kenyérmorzsa és píritott darabkák kiessenek.
- Sose érintse a készülék belsejét fémtárggyal. Ez súlyos károsodást okozhat.
- Törölje le a készülék külsejét és a hálózati csatlakozózsínort nedves ruhával és törölje szárazra.
- Ne használjon durva tisztítószerkeket, speciális tűzhelytisztítót, vagy fehérítőt.
- Amennyiben a kenyérpíritója fémborítású: sose használjon fémtárgyakat a tisztításhoz, csak puha törölkendőt.
- A hálózati kábelt ne a készülék köré tekerje, hanem az erre a célra kialakított helyre. - 7. ábra



Garancia

- A kenyérpíritóra két év garancia érvényes. További tájékoztatást a jótállási jegy tartalmaz.

Fontos óvintézkedések

- Olvassa végig a használati utasítást és kövesse előírásait.
- Csak a fogantyúkat és a gombokat érintse, soha ne a felületet, amely a használat során felforrósodhat.
- Amennyiben a kenyérpíritó fémborítású, hosszabb használatot követően sose érjen a fémborításhoz. (modelltől függően) - égési sérülésveszély.
- Sose mártsa vízbe a hálózati kábelt, a dugót, vagy a készüléket.
- Üzemelés közben sose hagyja a készüléket felügyelet nélkül. Gyermekek ne férhessenek a készülékekhez.
- Használat után és tisztítás előtt húzza ki a hálózati csatlakozót.
- Soha ne használja a készüléket, ha:
 - magán a készüléken vagy a csatlakozókábelen sérülés található,
 - a készülék leesett és láthatóan megsérült, vagy nem a szokásos módon működik.Ebben az esetben vigye el a készüléket egy hivatalos TEFAL márkaszervizbe.

- A készülék idegen tartozékokkal történő felszerelése veszélyes lehet.
- A készüléket kizárólag a háztartásban történő használatra tervezték, nem alkalmas szabadtéri használatra.
- Ne engedje lógni a csatlakozókábelt. Az sosem érintkezhet forró felületekkel.
- Amennyiben hosszabbítót akar használni, ügyeljen a következő óvintézkedésekre:
 - (a) a hosszabbító elektromos teljesítőképességének legalább akkorának kell lennie mint a készülékének.
 - (b) A hosszabbítót úgy kell elhelyezni, hogy gyermekek ne férjenek hozzá.
- Sose tegye a kényéripírtót hőforrásra vagy annak közelébe.
- A kezelő emelőnek a felső állásban kell lennie amikor a készüléket csatlakoztatja, vagy dugót a csatlakozóaljzathoz kihúzza.
- Sose helyezzen túl vastag szelet kenyeret, fém csomagolóanyagot vagy fém konyhai eszközöket a készülékbe. Ezek erősen felmelegedhetnek, vagy rövidzárlatot okozhatnak.
- Tűzveszély + forrása
 - letakarják a kényéripírtót
 - gyúlékony anyagokkal, pl. függöny, tapéta, fa érintkeznek, vagy ilyenek közelébe kerül.
- Amennyiben egy kenyérszelet beragad, húzza ki a hálózati csatlakozót és várjon amíg a készülék teljesen lehűl. Ezután emelje ki a nyílásból a kenyeret és ügyeljen a közben arra, hogy ne érjen a fémrészekhez. Soha ne használjon villát, vagy más fémtárgyat.
- Ez a készülék kizárólag háztartási használatra alkalmas. A gyártó nem vállal felelősséget és érvényét veszti a garancia, ha a készüléket ipari célra használják, vagy nem tartják be a használati utasításban foglaltakat.
- Soha ne takarja le a kényéripírtót használat közben. Ne használja hőségűzőként.
- Minden karbantartást követően gondosan rögzítse a morzsafiókot.
- Ne helyezzen kenyeret, rongyoskiflit vagy egyéb pékárut a készülékre.

Biztonsági utasítások:

Kérjük tartsa be a következő biztonsági utasításokat

- Ez a készülék megfelel a műszaki biztonsági előírásoknak és az érvényes szabványoknak.
- Rádió zavarmentesítés az EU CEE 89/336-os szabványának megfelelően. Ez megfelel a CEE 73/23-as szabványnak.
- Ügyeljen arra, hogy a készüléket csak a típusátlának megfelelő feszültségforráshoz csatlakoztassa. A dugaszolóaljzatnak minden esetben rendelkeznie kell védőcsatlakozással.
- Válasszon a készülék részére stabil helyet, ahol védve van a nedvességtől.
- Soha ne hagyja a bekapcsolt készüléket felügyelet nélkül.
- Tilos a készüléket működés közben hordozni, vagy máshová helyezni.
- Soha ne csévélje a hálózati csatlakozószinórt a készülék köré.

Névleges feszültség	230-240 V
Névleges teljesítmény	1050 W
Érintésvédelmi osztály	I.
Védettségi fokozat	normál
Súly	1,94 kg
Befoglaló méret (cm)	43 X 33 X 52

A 2/1984. (III. 10.) BkM – IpM számú rendelete alapján tanusítjuk, hogy a készülék a vásárlási tájékoztatóban közölt adatoknak megfelel.

Meghibásodott készüléket – beleértve a hálózati kábel cseréjét – csak szakképzett személy (szerviz) javíthatja.

A TEFAL fenntartja magának a jogot, hogy a fogyasztó érdekeinek szolgálatában egyes alkotórészeket vagy funkciókat megváltoztasson.

Az I. Érintésvédelmi osztályba tartozó készülékek csak megfelelő érintésvédelemmel (pl. védőföldeléssel) ellátott védőérintkezős, csatlakozó aljzatról működtethető készülékek.

